



Czech republic



Romania

## MIG 21



\*modrá šipka vždy označuje směr dopředu

Model zahájíme srolováním hlavního trupu (1). Nyní si připravím špičku letounu (2). Obě poloviny přilepíme na tvrdší papír - čtvrtka a opět vystřihneme a zatím odložíme.

Další částí bude příď (3), kterou podobně jako trup srolujeme a slepíme.

Do této drobné části vložíme špičku tak aby koukalo vepředu asi 5 mm. Špičku umístíme kolmo a zakápneme lepidlem. Poté celou příď spojíme s trupem.

Zadní část trupu - motor (4) slepíme a připevníme stejně jako příď.

Další částí bude hlavní směrovka s kokpitem (5) kterou spojíme dílem (6).

Celou nástavbu pak přilepíme na tupo na hlavní trup podle vyznačeného místa.

Další fází budou křídla. Nejdříve zadní (7) která přehneme a slepíme a poté umístíme na vyznačená místa na zádi. Hlavní křídla (8) pouze přehneme, slepíme a pomocí chlopní připevníme k trupu. Musíme dát pozor abychom si při přehnutí a slepení křídel neslepily i chlopně! Modrá šipka na křídlech označuje spodní stranu a oblast pro umístění podvozku.

Poslední fází je podvozek - zadní (9) a přední (10) který správně vytvarujeme a podle pomocných šipek správně umístíme na trup. Pod zadní trysku nalepíme ještě pomocnou směrovku (11) na „tupo“ podle návodné kresby.

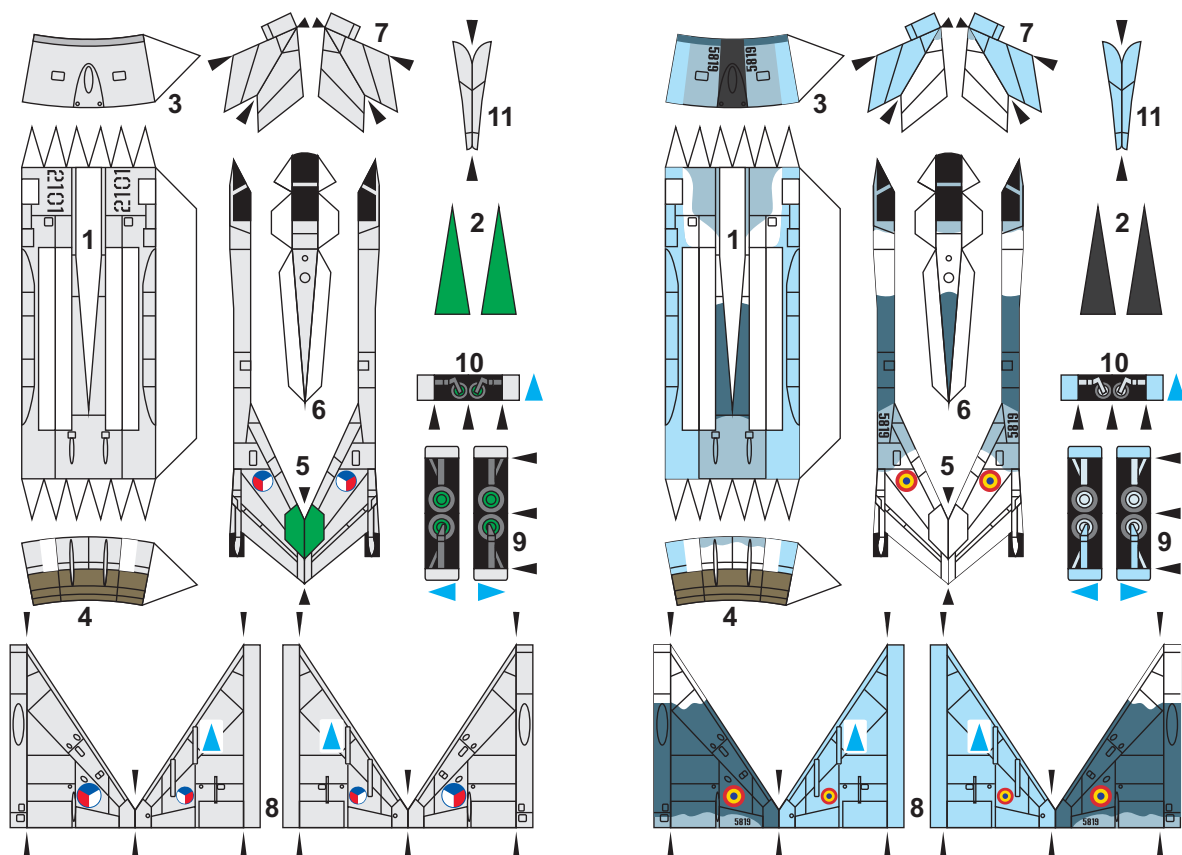
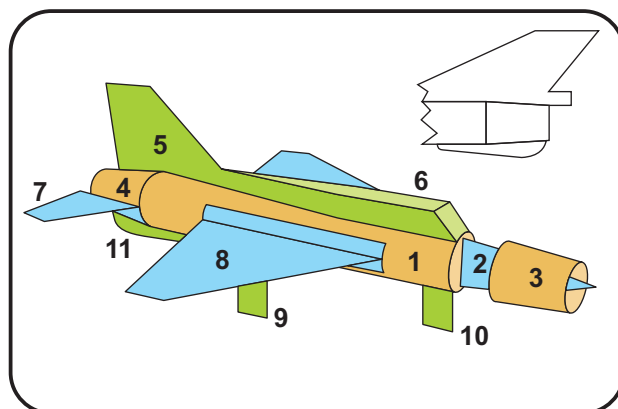

Tisk doporučen na papír 100 - 160g